

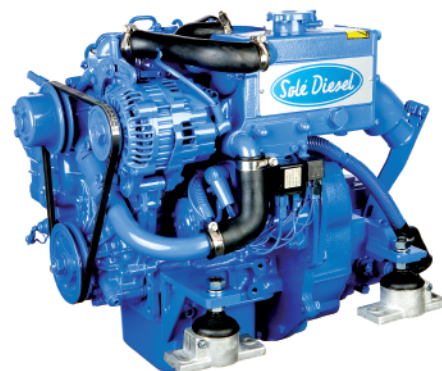

## MINI-17

Basmotor Mitsubishi



2 cylindrar · 16 Hk (11,8 kW) 3600 max. varvtal

### Tekniska Data

Basmotor	MITSUBISHI
Motortyp	Diesel. 4 -takt
Antal cylindrar	2 i rad
Insugningssystem	Sugmotor
Cylinderdiameter/slaglängd	76 x 70 mm
Cylindervolym	635 cc
Kompressionsförhållande	23:1
Max effekt (fritidsbåt)	16 Hk (11,8 kW)
Kontinuerlig effekt (arbetsbåt)	14,3 Hk (10,5 kW)
Max. varvtal	3.600
Insprutningssystem	Indirekt
Elsystem	12 V (1,2 kW)
Generator	75 A
Max. installationsvinkel	30 intermittent. 25 kontinuerlig.
Rotationsriktning (vevaxel)	Moturs sett från aktern
Kylsystem	Färskvattenkylning med värmeväxlare
Vikt	90 Kg
Sjövattenslang (innerdiameter)	20 mm
Bränsleslang tillförsel (innerdiameter)	8 mm
Bränsleslang retur (innerdiameter)	5 mm
Avgasslang (innerdiameter)	40 mm
Certifiering	EU RCD / EPA TIER III

### Backslag

Modell	TMC40P	TTMC35A2	SPROP 60	ZF 15MIV
Typ	Mekaniskt	Mekaniskt	Mekaniskt	Mekaniskt V
Axellutning	-	7°	-	15°
Utväxling (fritidsbåt)	2,00:1 - 2,60:1	2,33:1	2,15:1	2,13:1
Utväxling (arbetsbåt)	2,00:1 - 2,60:1	2,33:1	-	2,13:1
Motorvikt inklusive backslag	98 Kg	102 Kg	145 Kg	120 Kg



[www.solediesel.com](http://www.solediesel.com)

Filteringar, broschyrer och manualer finns tillgängliga på vår hemsida. Solé Diesel © 2012. Reservation för ändringar av tekniska data och utförande utan föregående avisering

## Prestandakurvor

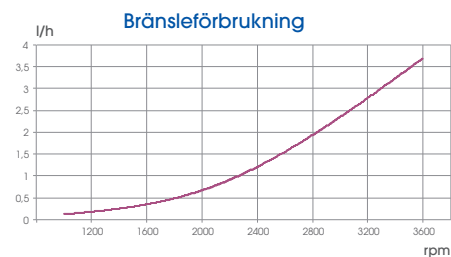
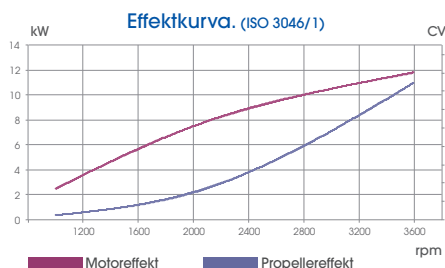
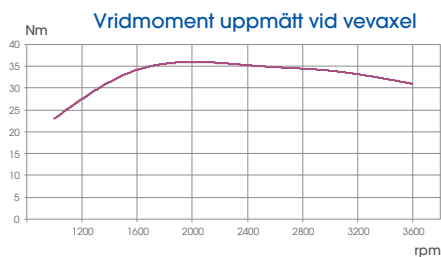

## Instrumentpanel



### Standard - TE2

- Varvräknare
- Timräknare
- Varningslampa för laddning
- Temperaturmätare
- Varningslampor och akustisk varning för oljetryck och vattentemperatur
- Startnyckel
- Dimension: 180x150 mm



### Deluxe - TE3

- Varvräknare
- Timräknare
- Varningslampa för laddning
- Temperaturmätare
- Varningslampor och akustisk varning för oljetryck och vattentemperatur
- Voltmätare
- Oljetrycksmätare
- Dimension: 150x250 mm

## Tillbehör

### Standardutrustning

- Kraftig transportförpackning
- Instrumentpanel T2
- Kabelstock (3 m)
- Flexibla motorkuddar
- Handpump för oljebyte
- Instruktionsbok

### Extra Utrustning & Kits

- Vi har ett brett sortiment av installationstillbehör
- Vår tekniska avdelning hjälper gärna till med propellerberäkning
- För mer information besök vår hemsida

## Dimensioner

### MNI-17 med TMC 40

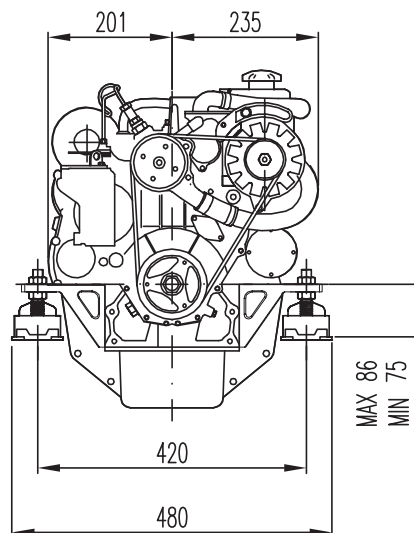
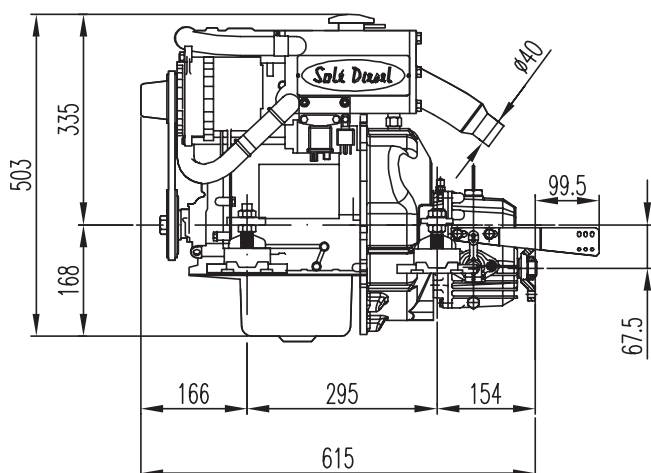

Dimensioner i mm

Distributör

# Diesel Power AB

Diesel Power AB | Kungsparksvägen 21, SE-434 39 Kungbacka,  
Tel: +46 (0)31 748 62 00, info@dpower.se, www.dpower.se

Sole Diesel SOLÉ, S.A. C-243 b, km 2. 08760 Martorell, Barcelona, SPAIN  
Kontor Tel. +34 93 775 14 00 - Fax +34 93 775 30 13

[www.solediesel.com](http://www.solediesel.com) - [info@solediesel.com](mailto:info@solediesel.com)

Ritningar, broschyrer och manualer finns tillgängliga på vår hemsida. Solé Diesel © 2012. Reservation för ändringar av tekniska data och utförande utan föregående avisering

